

System 1

HAWORTH®



comforto

System 1

Is the stool a different way of standing or a different way of sitting? Both. Long-term standing while working means much strain for feet, legs and back. The comforto stool guarantees dynamic sitting and provides much freedom of movement. When sitting without back support, your spinal column balances automatically in an optimum upright position. The forward and backward movements as well as side-to-side motion support your circulation, your metabolism and avoid tension.

Ist die Stehhilfe eine andere Art zu stehen oder eine andere Art zu sitzen? Sowohl als auch. Dauerhaft seine Arbeit im Stehen zu verrichten, bedeutet eine hohe Belastung für Füße, Beine und Rücken. Mit der comforto Stehhilfe sitzen Sie dynamisch und erreichen einen hohen Grad an Bewegungsfreiheit. Ähnlich wie bei der Benutzung eines Sitzballs balancieren Sie Ihre Wirbelsäule automatisch in eine optimale, aufrechte Position. Die Bewegung vor und zurück, rechts und links unterstützt Kreislauf und Stoffwechsel und beugt Verspannungen vor.

L'appui-fesses est-il une autre façon de se tenir debout ou d'être assis ? Aussi bien l'un que l'autre. Il est très pénible pour les pieds, les jambes et le dos de travailler constamment debout. Avec l'appuifesses comforto vous serez assis de façon dynamique, tout en gardant une grande liberté de mouvement. Comme pour l'utilisation d'un ballon ergonomique, vous balancez automatiquement votre colonne vertébrale dans une position idéale et droite. Les mouvements en avant et en arrière ainsi qu'à gauche et à droite soutiennent la circulation et le métabolisme et préviennent les crispations.

Is de stastoel een andere kunst om te staan of een andere kunst om te zitten? Zowel het één als het ander. Langdurig staand werk verrichten betekent een hoge belasting voor voeten, benen en rug. Met de comforto stastoel zit u dynamisch en bereikt u een hoge graad van bewegingsvrijheid. Net zo als bij het gebruik van een zitbal balanceert u uw wervelkolom automatisch in een optimale rechtoppositie. De beweging naar voren en terug, naar rechts en naar links ondersteunt de bloedsomloop en de stofwisseling en voorkomt spanningen.



Stability, dynamics and security through a visco-elastic foam-filled base.

Stabilität, Dynamik und Sicherheit durch visco-elastischen Schaumsockel.

Stabilité, dynamisme et sécurité grâce au rembourrage en mousse visco-élastique.

Stabiliteit, dynamiek en veiligheid door de visco-elastische schuim.

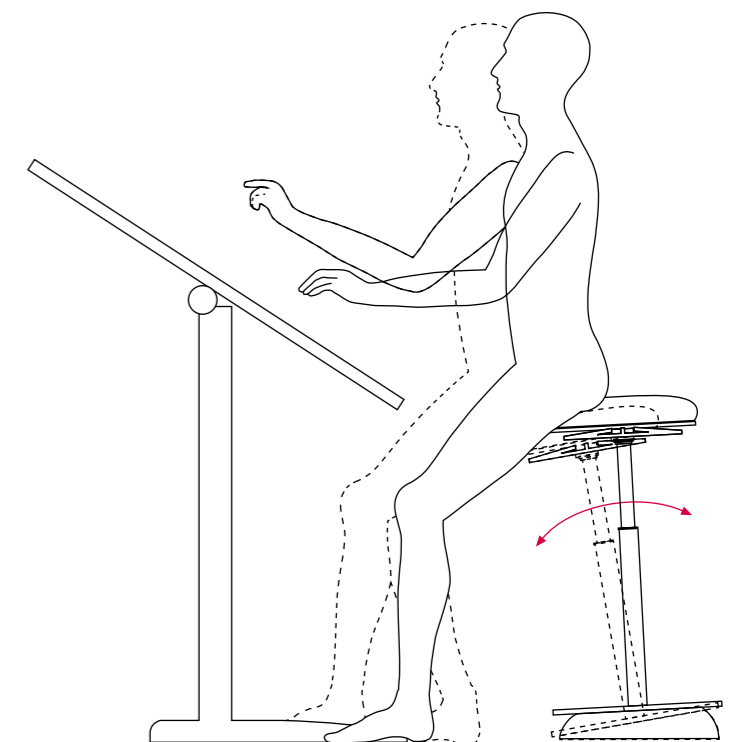
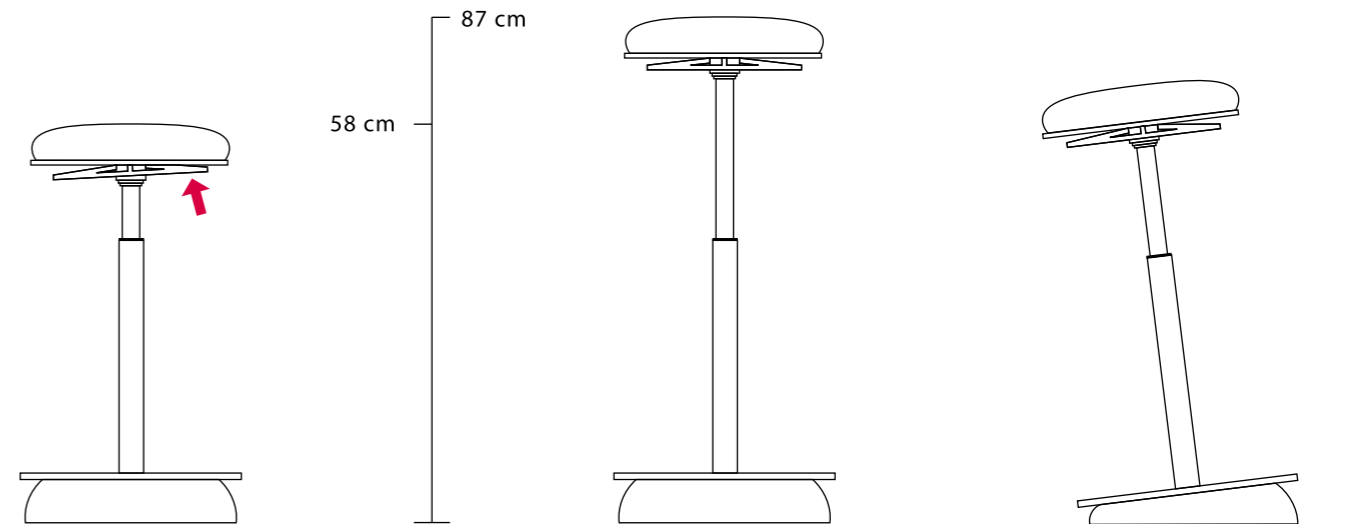

art.collection
castelli
comforto
dyes

Benelux

Haworth Benelux B.V.
Archimedesbaan 2
3439 ME Nieuwegein
The Netherlands
Tel. +31 30 287 70 60
Fax +31 30 287 70 69

Hungary

Haworth Hungary Kft.
Graphisoft Park, M building
1031 Budapest, Záhony u. 7.
Hungary
Tel. +36 1 201 40 10
Fax +36 1 201 19 95

Spain

Haworth Spain Ltd.
C/Salvatierra 5
1ª planta
28034 Madrid
Spain
Tel. +34 91 3980 480
Fax +34 91 3980 481

Czech Republic

Haworth Czech s.r.o.
The Park
V Parku 2316/12
148 00 Praha 4 – Chodov
Czech Republic
Tel. +420 272 657 240
Fax +420 272 657 248

Ireland

Haworth Ireland Ltd.
Five Lamps Place
Amiens Street
Dublin 1
Republic of Ireland
Tel. +353 1855 8840
Fax +353 1855 8851

Switzerland

Haworth Schweiz AG
Badstrasse 5
5737 Menziken
Switzerland
Tel. +41 62 765 51 51
Fax +41 62 765 51 52

France

Haworth S.A.S.
166, Rue du Fbg. St. Honoré
75008 Paris
France
Tel. +33 1 4564 4500
Fax +33 1 4564 4545

Italy

Haworth S.p.A.
Via Einstein, 63
40017 San Giovanni in Persiceto
Bologna
Italy
Tel. +39 051 820111
Fax +39 051 826987

United Kingdom

Haworth UK Ltd.
Cannon Court
Brewhouse Yard
St. John Street
London EC1V 4JQ
United Kingdom
Tel. +44 20 7324 1360
Fax +44 20 7490 1513

Germany

Haworth GmbH
Communication Center
Am Deisterbahnhof 6
31848 Bad Münder
Germany
Tel. +49 5042 501 0
Fax +49 5042 501 200

Portugal

Haworth Portugal SA
Estrada Consigliéri Pedroso, 68
Apartado 15
2746-955 Queluz
Portugal
Tel. +351 214 345 000
Fax +351 214 345 050

USA

Haworth Inc.
One Haworth Center
Holland MI 49423-9576
USA
Tel. +1 616 393 3000
Fax +1 616 393 1570

Subject to technical and programme alterations, printing and other errors.
Technische Änderungen, Druckfehler und Programmänderungen vorbehalten.
Sous réserve de modifications techniques, erreurs d'impression et remaniements de gamme.
Technische wijzigingen, drukfouten en programmawijzigingen voorbehouden.

All mentioned brands and product names may be registered trademarks or trademarks of their respective holders and are hereby acknowledged.

Alle verwendeten Marken und Produktnamen können eingetragene Markenzeichen sein oder Markenzeichen einzelner und werden hiermit anerkannt.

Toutes les marques et noms de produits sont des marques déposées ou des marques appartenant à leurs propriétaires respectifs et sont donc reconnues.

Alle merken en productnamen kunnen geregistreerde handelsmerken of handelsmerken van hun respectievelijke houders zijn en hierbij erkend.

